

**OGGETTO: Verifica corretta registrazione cavo di frenatura staffa rapida "ClampOnTyre"**

Nel caso in cui, senza premere il grilletto presente nella maniglia superiore, si ritenga che la staffa non stia frenando in maniera adeguata, intervenire come segue:

1. Verificare che la staffa rimanga frenata quando si applica una forza compresa tra 20 kg e 22 kg applicata nel punto di mezzeria della impugnatura della maniglia del disco mobile di serraggio. Applicare la forza in direzione ortogonale rispetto all'asse longitudinale della maniglia (vedere figura 1). Utilizzare un dinamometro o un dispositivo pesa-valige per misurare la forza da applicare. Evitare di premere il grilletto che si trova nella maniglia superiore della staffa rapida;
- 2. Nel caso in cui la staffa rimanga frenata** sebbene la forza applicata alla maniglia del disco mobile di serraggio, non occorre effettuare nessuna ulteriore azione correttiva;
3. Verificare quindi la corretta tenuta della staffa:
 - montandola correttamente su una ruota,
 - rilasciando il grilletto presente nella maniglia superiore,
 - verificando la corretta tenuta della staffa allo pneumatico.
- 4. Nel caso in cui la staffa non rimanga frenata** con l'applicazione della forza sulla maniglia rotante, recuperare due chiavi inglesi entrambe con apertura del 10;
5. Intervenire sul registro (dado sottotesta vite) indicato in figura 2 (freccia sinistra), in modo da regolare correttamente la tensione di carico della molla così da garantire:
 - la corretta tenuta della pinza del freno quando il grilletto non è premuto,
 - la corretta movimentazione del disco mobile di serraggio (con maniglia) quando il grilletto è premuto;
6. Durante la regolazione della tensione del cavo metallico mediante suo corrispettivo registro (dado e controdado in figura 2, freccia destra):
 - Verificare che il grilletto della maniglia fissa superiore possieda, a inizio corsa, un leggero beccheggio di qualche grado (vedere anche la figura 3.a);
 - Quando il grilletto è a metà corsa, accertarsi che la pinza (che blocca il disco mobile di serraggio) abbia iniziato ad allentare la presa sul disco mobile stesso (vedere anche la figura 3.b);
7. Terminato l'intervento sui rispettivi registri verificare quanto descritto dal precedente punto 1 e successivi.

Fig. 1

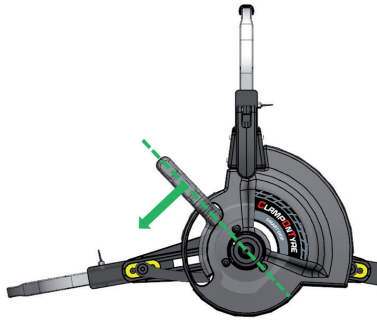

Applicazione della forza di sollecitazione per la verifica della frenatura della staffa rapida

Fig. 2

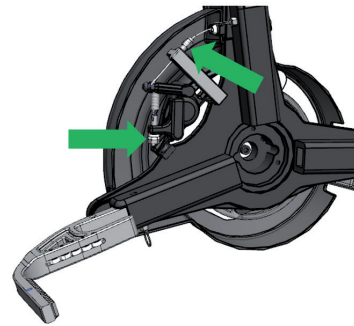

Vista posteriore della staffa rapida + indicazione delle posizioni dei registri molla e cavo (frecche verdi)

Fig. 3.a

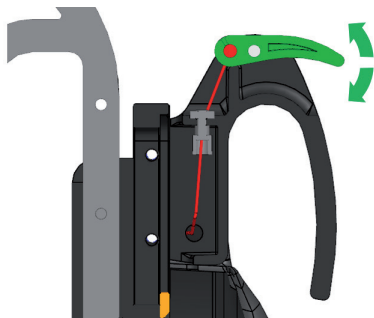

Posizione di inizio corsa del grilletto presente nella maniglia superiore + indicazione di beccheggio consentito di qualche grado (frecche verdi) del grilletto stesso

Fig. 3.b

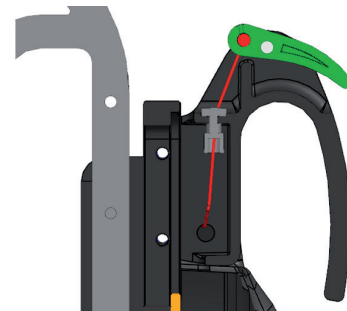

Posizione di metà corsa del grilletto presente nella maniglia superiore